



HomeLink®. Der integrierte Garagentoröffner
Programmierungs- und Bedienungsanleitung

21. Januar 2008

Dieses Dokument gilt speziell für das
HomeLink® System (Europa)
im 911 Carrera (S), Boxster (S) und Cayman S
mit der Sendereinheit im Stoßfänger

Unser Service für Sie – denn wir sind für Sie da.



Für weitere Informationen schauen Sie einfach ins Internet unter
www.eurohomelink.com oder schreiben Sie uns per e-mail:
info@eurohomelink.com



oder Sie wählen einfach die Nummer unserer gebührenfreien
HomeLink Hotline: (0) 08000 466 354 65.

Beschreibung

HomeLink bietet eine bequeme Möglichkeit, bis zu drei Handsender durch ein einziges fest im Fahrzeuginnenraum installiertes System zu ersetzen. Dieses innovative Produkt kann auf die Frequenzen//Codes fast aller in Europa üblichen Handsender eingestellt werden, die zur Betätigung von Garagen- und Außentorantrieben verwendet werden. Darüber hinaus ist auch die Steuerung von Beleuchtungs- und Alarmanlagen möglich.

Für nähere Informationen über HomeLink und/oder zu HomeLink kompatiblen Produkten, rufen Sie die **gebührenfreie HomeLink Hotline** an **(0) 08000 466 354 65** oder besuchen Sie die **HomeLink Website** unter **www.eurohomelink.com**.

Sicherheitshinweise



- Wenn Sie HomeLink zur Steuerung eines Garagen- oder Außentorantriebs programmieren, stellen Sie bitte sicher, dass sich keine Personen oder Gegenstände im unmittelbaren Umfeld befinden, damit mögliche Schäden, insbesondere Verletzungen von Körperteilen durch Einklemmen, vermieden werden.
- Bewahren Sie den Original-Handsender für künftige Programmiervorgänge auf (z.B. für ein neu angeschafftes Fahrzeug). Außerdem wird empfohlen, dass beim Verkauf des Fahrzeugs die programmierten Tasten des HomeLink-Systems vorsorglich gelöscht werden (folgen Sie hierzu den Anweisungen des Abschnitts *Löschen programmierter HomeLink-Tasten*).

Integration von HomeLink im 911 Carrera (S), Boxster (S) und Cayman S

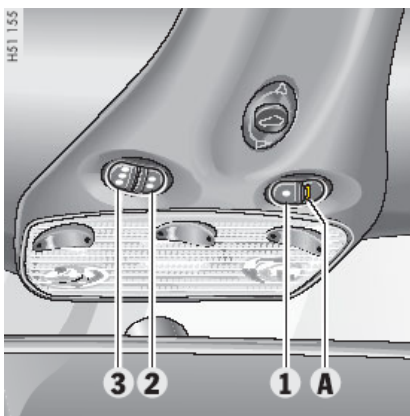

Die HomeLink Bedieneinheit mit den Bedientasten 1, 2, 3 im Dachbereich, direkt hinter der Innenbeleuchtung. Die Leuchtdiode A zur Statuserkennung.

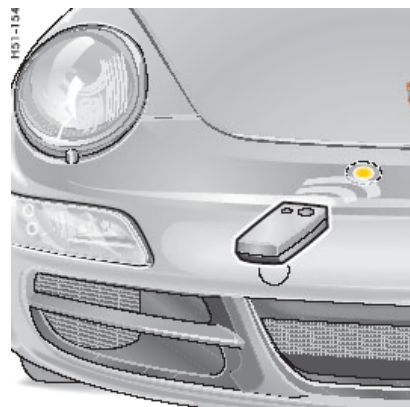

Die HomeLink Sendereinheit im Stoßfänger, ca. 10 cm rechts¹⁾ von der Fahrzeugmitte entfernt.

¹⁾ Angaben Fahrzeugseite beziehen sich auf die Fahrtrichtung

- ⚠ Ein optimales Ergebnis wird erzielt, wenn zur Programmierung des HomeLink-Systems neue Batterien in den Handsender des Garagentorantriebs eingesetzt werden.**

Die Programmierung des HomeLink-Systems erfolgt an der Bedieneinheit im Fahrzeuginnenraum und an der Sendereinheit im Stoßfänger.

Beachten Sie bitte die Sicherheitshinweise und ziehen Sie die Handbremse an. Schalten Sie die Zündung ein. Den Motor bitte nicht starten!

1. Drücken Sie die beiden Außentasten I + III der HomeLink-Bedieneinheit und halten Sie diese gedrückt.

Lassen Sie diese erst los, wenn die Leuchtdiode A nach ca. 20 Sekunden schnell zu blinken beginnt.

- i** Dieser Vorgang löscht die vom Werk eingestellten Standardcodes. Sie brauchen diesen Vorgang nicht mehr zu wiederholen, wenn Sie die anderen HomeLink-Tasten programmieren.

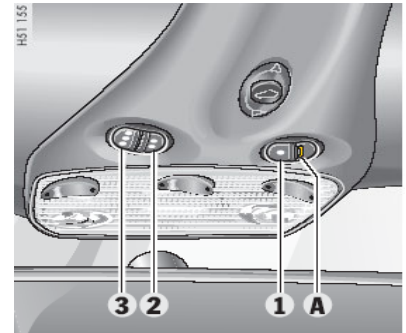

2. Drücken Sie die gewünschte HomeLink-Taste I, II oder III, welche Sie programmieren möchten, bis die Leuchtdiode A anfängt langsam zu blinken.

Das HomeLink-System bleibt nun 5 Minuten im Lernmodus.

3. Begeben Sie sich mit dem Original-Handsender des Garagen- oder Außentorantriebs (oder anderer Geräte) vor Ihr Fahrzeug.

Die weitere Programmierung des HomeLink-Systems wird nun an der HomeLink-Sendereinheit vorgenommen. Diese befindet sich im Stoßfänger, ca. 10 cm rechts¹⁾ von der Fahrzeugmitte.

Halten Sie den Original-Handsender in einer Entfernung von etwa 0-30 cm an die beschriebene Position und aktivieren Sie nun den Handsender.

Der erforderliche Abstand zwischen Handsender und HomeLink-Sendereinheit im Stoßfänger hängt von dem System ab, das Sie programmieren möchten. Möglicherweise sind mehrere Versuche mit verschiedenen Abständen notwendig.

Jede versuchte Einstellposition sollte für mindestens 15 Sekunden aufrechterhalten werden, bevor eine andere Position ausprobiert wird. Behalten Sie dabei die Nebelscheinwerfer Ihres Fahrzeugs im Blick.

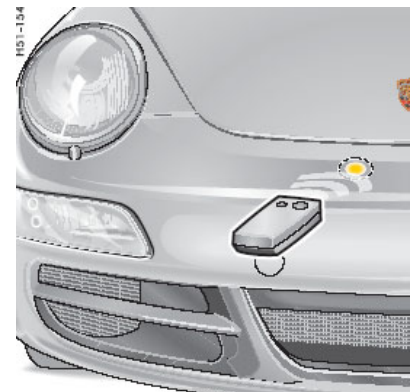

¹⁾ Angaben Fahrzeugseite beziehen sich auf die Fahrtrichtung

Programmierung

4. Erfolgreiches Anlernen wird durch **dreimaliges** Aufleuchten der Nebelscheinwerfer angezeigt.

Hinweis: Sind fünf Minuten Lernmodus überschritten, leuchten die Nebelscheinwerfer einmal auf. Dann sollten Sie die Schritte 2 bis 4 wiederholen.

Um die beiden übrigen Tasten zu programmieren, folgen Sie den Schritten 2 bis 4.

Bedienung von HomeLink

Die Zündung muss eingeschaltet sein. Ihr Fahrzeug muss sich in Reichweite des Garagentorantriebs befinden. Die HomeLink Universal-Funkfernbedienung aktiviert die Funktionen Ihres Garagentorantriebs identisch wie der Handsender des Gerätes.

Zur Bedienung drücken Sie einfach die programmierte HomeLink-Taste I, II oder III. Das eingestellte System (Garagentor, Außentor, Sicherheitssystem, etc.) wird nun betätigt.

Während das Signal übertragen wird, leuchtet die HomeLink-Leuchtdiode auf. Im Bedarfsfall kann jederzeit auch der Original-Handsender zur Steuerung des Systems verwendet werden.

Bei einem standardmäßigen Festcode leuchtet die HomeLink-Leuchtdiode A während des Sendevorgangs konstant. Für die Bedienung von kompatiblen Systemen sind keine weiteren Schritte nötig.



Wird Ihr nun eingestelltes System von HomeLink nicht aktiviert, kann es daran liegen, dass Ihr Original-Handsender vielleicht mit einem Wechselcode ausgerüstet ist. Hinweise hierzu finden Sie im Abschnitt *Wechselcode Synchronisation*.

Wechselcode Synchronisation

Prüfen Sie bitte anhand der nachfolgenden Schritte, ob Ihr Garagen- oder Außentorantrieb (oder ein anderes System) mit Wechselcode ausgerüstet ist.

- Ziehen Sie zur Klärung das Benutzerhandbuch des Garagen- oder Außentorantriebs zu Rate.
- Der Handsender scheint HomeLink zu programmieren aber HomeLink steuert das Garagen- oder Außentor nicht.
- Drücken Sie die programmierte HomeLink-Taste und halten Sie diese gedrückt.

Bei einem Wechselcode System blinkt die HomeLink-Leuchtdiode schnell für eine kurze Zeit und bleibt dann für zwei Sekunden konstant an. Dieses Muster wiederholt sich für bis zu 20 Sekunden.

Wenn HomeLink auf ein Wechselcode-System programmiert wurde, muss es **nach Abschluss der Programmierung** noch mit diesem System synchronisiert werden, bevor es ordnungsgemäß arbeitet.

Beachten Sie hierzu bitte die folgenden Anweisungen der *Wechselcode Synchronisation* (mit Hilfe einer zweiten Person kann dieser Einstellvorgang beschleunigt werden).

Ihr Fahrzeug muss sich in Reichweite des funkferngesteuerten Garagen- oder Außentorantriebs befinden und die Zündung muss eingeschaltet sein. Beachten Sie auch zur Wechselcode Synchronisation die *Sicherheitshinweise*.

1. Lokalisieren Sie die Einstelltaste am Motoroberteil des Garagen- oder Außentorantriebs. Der genaue Ort und die Farbe der Taste können je nach Hersteller des Garagen- oder Außentorantriebs variieren. (Siehe Bedienungsanleitung des Garagen- oder Außentorantriebs „Anlernen von zusätzlichen Handsendern“).
2. Drücken Sie die „Einstell“-Taste des Motoroberteils des Garagen- oder Außentorantriebs (diese aktiviert dann normalerweise eine „**Einstell**“-**Leuchtanzeige**).

Hinweis: Nach Schritt 2 haben Sie normalerweise 30 Sekunden Zeit, Schritt 3 einzuleiten.

3. Drücken Sie die programmierte HomeLink-Taste an der Bedieneinheit und lassen Sie diese dann los. Drücken Sie *ein zweites Mal* die HomeLink-Taste und lassen Sie sie erneut los, um den Einstellvorgang abzuschließen. (Bei einigen Garagen- oder Außentorantrieben müssen Sie diesen Vorgang möglicherweise *ein drittes Mal* wiederholen, um die Einstellung zu beenden.)

Jetzt sollte der Garagen- oder Außentorantrieb in der Lage sein, das HomeLink-Signal zu erkennen, und sich bedienen lassen, wenn die HomeLink-Taste gedrückt wird.

Nun können die übrigen beiden Tasten programmiert werden, wenn dies vorher noch nicht geschehen ist. Siehe Abschnitt *Programmierung*.

Umprogrammieren einer einzelnen HomeLink-Taste

Soll ein anderes funkferngesteuertes System auf eine bereits belegte HomeLink-Taste programmiert werden, führen Sie folgende Schritte durch. Die bestehende Programmierung geht dabei verloren.

1. Drücken Sie die gewünschte HomeLink-Taste I, II oder III an der Bedieneinheit und halten Sie diese ca. 20 Sekunden gedrückt, bis die Leuchtdiode A anfängt langsam zu blinken.

Das HomeLink-System bleibt nun 5 Minuten im Lernmodus.

2. Begeben Sie sich mit dem Original-Handsender des Garagen- oder Außentorantriebs (oder anderer Geräte) vor Ihr Fahrzeug.

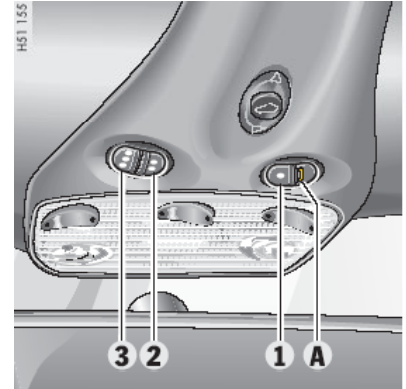

Die weitere Programmierung des HomeLink-Systems wird nun an der HomeLink-Sendereinheit vorgenommen. Diese befindet sich im Stoßfänger, ca. 10 cm rechts¹⁾ von der Fahrzeugmitte.

3. Halten Sie den Original-Handsender in einer Entfernung von etwa 0-30 cm an die beschriebene Position und aktivieren Sie nun den Handsender.

Der erforderliche Abstand zwischen Handsender und HomeLink-Sendereinheit im Stoßfänger hängt von dem System ab, das Sie programmieren möchten. Möglicherweise sind mehrere Versuche mit verschiedenen Abständen notwendig.

Jede versuchte Einstellposition sollte für mindestens 15 Sekunden aufrechterhalten werden, bevor eine andere Position ausprobiert wird. Behalten Sie dabei die Nebelscheinwerfer Ihres Fahrzeugs im Blick.



4. Erfolgreiches Anlernen wird durch **dreimaliges** Aufleuchten der Nebelscheinwerfer angezeigt.

Hinweis: Sind fünf Minuten Lernmodus überschritten, leuchten die Nebelscheinwerfer einmal auf. Dann sollten Sie die Schritte 1 bis 4 wiederholen.

Das zuvor auf HomeLink programmierte System wurde nun gelöscht und das neue System ist betriebsbereit. Dieser Vorgang hat keine Auswirkungen auf die anderen HomeLink-Tasten.

¹⁾ Angaben Fahrzeugseite beziehen sich auf die Fahrtrichtung

Löschen programmierter HomeLink-Tasten

Die HomeLink-Tasten können lediglich einzeln umprogrammiert werden, jedoch nicht einzeln gelöscht werden. Um die bestehende Programmierung aller drei Tasten zu löschen, gehen Sie wie folgt vor:

1. Drücken Sie die beiden Außentasten I und III an der HomeLink-Bedieneinheit und halten Sie diese gedrückt, bis die Leuchtdiode A nach ca. 20 Sekunden zu blinken beginnt.
2. Lassen Sie beide Tasten los.

Das HomeLink-System befindet sich jetzt im Einstellmodus (Lernmodus) und kann jederzeit erneut programmiert werden (siehe Schritte 2 bis 4 im Abschnitt *Programmierung*).

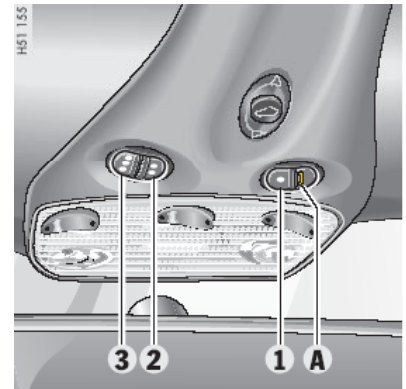

Hinweis: Als Vorsichtsmaßnahme wird empfohlen, die Programmierung der HomeLink Universal-Funkfernbedienung vor dem Verkauf des Fahrzeugs zu löschen.

Diagnose

Wenn Sie nach sorgfältiger Beachtung der Bedienungsanleitung und nach Befolgen der vorherigen Anweisungen HomeLink nicht erfolgreich auf Ihren Original-Handsender einstellen können, ist es möglich, Hilfestellung über unsere **gebührenfreie HomeLink Hotline unter (0) 08000 466 354 65** zu erhalten. Bevor Sie anrufen, stellen Sie bitte sicher, dass Sie die folgenden HomeLink-*Diagnoseinformationen* als Referenz zur Hand haben. Die Hotline-Mitarbeiter benötigen diese Informationen, um Ihnen bei etwaigen Schwierigkeiten Hilfestellung geben zu können.

So gehen Sie vor, um Diagnoseinformationen direkt über HomeLink einzuholen:

(Die Programmierung der HomeLink-Tasten wird nicht gelöscht, wenn Sie diese Schritte sorgfältig befolgen.)

1. Um die *Softwareversion* Ihres HomeLink zu bestimmen, **drücken Sie Taste I oder III am HomeLink-System (aber NICHT beide!) und halten Sie diese für ungefähr 100 Sekunden gedrückt**. Dann hört die Leuchtdiode auf zu blinken und erlischt vollständig. **Halten Sie die Taste weiterhin gedrückt**. Nach einigen Sekunden fängt die Leuchtdiode erneut an zu blinken. Die Anzahl der Blinkanzeigen entspricht der Softwareversion Ihres HomeLink.

Zum Beispiel bedeuten sieben Blinkanzeigen *Version 7.0*.

2. Um den *Regionalcode*-Status Ihres HomeLink zu bestimmen, **drücken Sie Taste II am HomeLink-System und halten Sie diese für ungefähr 100 Sekunden gedrückt**, bis die Leuchtdiode erlischt und erloschen bleibt. **Halten Sie die Taste II weiterhin gedrückt**. Nach einigen Sekunden fängt die Leuchtdiode erneut an zu blinken. Die Anzahl der Blinkanzeigen gibt die *Region* an, die für Ihr HomeLink-System ab Werk als Betriebsbereich programmiert wurde.

Zum Beispiel:	Eine Blinkanzeige	= Rest Europa
	Zwei Blinkanzeigen	= Frankreich
	Drei Blinkanzeigen	= U.K.
	Vier Blinkanzeigen	= Italien

3. Zusätzlich wird die Hotline Sie um folgende Informationen über Ihr Fahrzeug und den Original-Handsender bitten, den Sie zu programmieren versuchen:
 - A. Fabrikat und Modell Ihres Fahrzeugs, einschließlich Herstellungsjahr und Land, in dem das Fahrzeug gekauft wurde;
 - B. Marke, Modell, Alter und Betriebsfrequenz des Original-Handsenders, sofern bekannt.

Die *Softwareversion* und der *Regionalcode*-Status sind insbesondere für die Lösung von Einstellproblemen wichtig. Bitte nehmen Sie sich einen Moment Zeit, um die in den obigen drei Schritten aufgeführten Informationen zu sammeln, *bevor* Sie die Hotline anrufen.